

| | | |
|------|------------------------|----|
| (NO) | Monteringsanvisning | 2 |
| (GB) | Installation manual | 4 |
| (SE) | Installationsanvisning | 6 |
| (FI) | Asennusohje | 8 |
| (DE) | Montageanleitung | 10 |
| (FR) | Manuel d'installation | 12 |

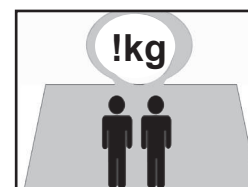
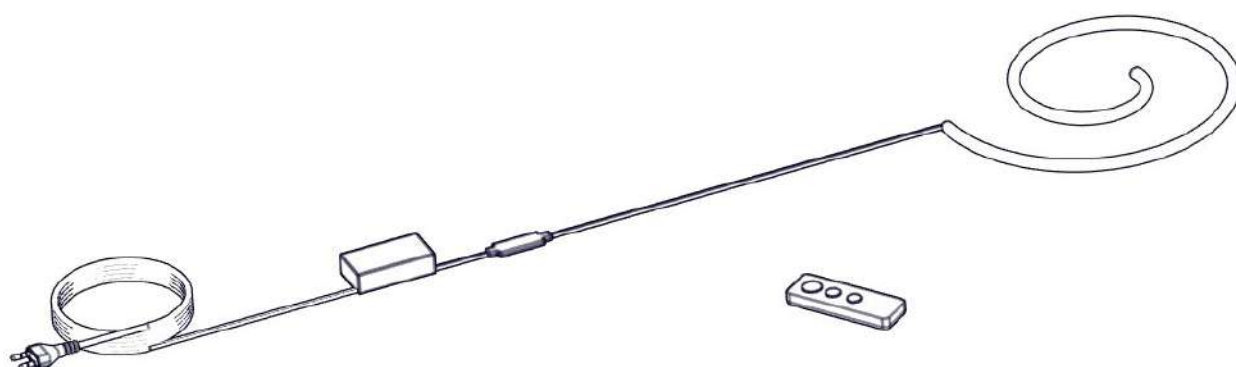

Cannes II Led set

Bruks- og monteringsanvisning for fleksibel lyslange

Vennligst les denne bruksanvisningen nøye. Spesiell oppmerksomhet bør rettes mot sikkerhetsanvisninger. Ta vare på bruksanvisningen slik at du kan bruke den også ved senere bruk av enheten.

1. Bruksområde

Fleksibel lyslange er et dekorativt element som kan f.eks. monteres rundt peisen eller annen arkitektonisk detalj i rommet.

Lysslangen er utstyrt med ledning med støpsel for 230V vekselstrøm fra en stikkontakt.

Lysslangen er utstyrt med radio fjernkontrollenhet med frekvens på 433,92 MHz. Rekkevidden er opptil 10 meter.

2. Forholdsregler

Enheden får strøm fra 230V-nettet gjennom en strømforsyning.

Vær spesielt forsiktig under montering og drift av enheten.

Feil føring av strømledningen, som kan bli utsatt for mekanisk skade, slitasje eller knekk som fører til skade på isolasjonen, kan utsette mennesker og dyr for elektrisk støt.

Enhetsens komponenter er ikke et leketøy og barn bør advares mot å berøre komponentene til lysslangen.

3. Begrensninger

Lysslangen har en lyskilde som ikke kan skiftes ut av brukeren. Ved skade kan utskifting kun utføres av produsenten eller dennes autoriserte representant.

Enheden kan bare monteres i rom der den ikke er utsatt for fuktighet og ekstreme temperaturer.

Ved skade på strømledningen med støpsel, kontakt produsenten eller dennes autoriserte representant for utskifting.

Enhver endring som gjøres av brukeren uten å konsultere produsenten medfører umiddelbar tap av garantien og kan føre til elektrisk støt.

4. Montering

Lysslangen skal monteres i en tidligere forberedt utsparring eller spor i gulv, fasade eller annet egnet sted.

Kontroller før montering at den leverte enheten er komplett og ikke har transportskader eller annen skade.

Overflaten som lysslangen skal monteres på skal være glatt, uten grader og andre skarpe detaljer som kan skade lyslansens kappe.

Ikke gjør hull eller bor gjennom kappen under montering. Dette kan forårsake uopprettelig skade på lyskilden inne i lysslangen.

Lysslangen skal festes ved å lime den, presse inn eller feste med plastklemmer.

Strømledningen skal legges på en slik måte at den ikke ligger i et område som er tilgjengelig for barn. En hengende eller løs ledning kan utgjøre en kvelningsfare i visse situasjoner. Strømforsyningen og dimmeren skal installeres på et sted som er utilgjengelig for uvedkommende, for å unngå fare for elektrisk støt.

Dimmeren skal ikke plasseres i en metallboks, da dette reduserer rekkevidden eller hindrer dens funksjon. Metall er et hinder for utbredelsen av radiobølger, noe som gjør det umulig å styre belysningen.

Stikkontakten som lysslangen skal forsynes fra skal være beskyttet med en automatisk jordfeilbryter med utløserstrøm på 30 mA.

Enheten skal kun kobles til stikkontakten etter at montering er fullstendig fullført og sjekket, og etter å ha kontrollert at alle kravene i denne bruksanvisningen er overholdt.

5. Sikker bruk

Sikker bruk er sikret hvis lysslangen:

- har vært lagret under passende forhold før montering,
- er riktig installert,
- har ingen synlige tegn på skade,
- fungerer som den skal.

Produktet skal beskyttes mot brennbare gasser, løsemidler, direkte sollys og temperaturer over 60 grader.

6. Vedlikehold

Lysslangen krever ikke noe spesielt vedlikehold under drift.

Støv skal fjernes med en myk, tørr klut, uten å bruke kjemikalier, løsemidler, vaskemidler og lignende stoffer.

Hvis styring ikke er mulig, sjekk først tilstanden til fjernkontrollens batteri. Hvis batteriet er utladet, bytt det ut med nøyaktig samme modell.

7. Avhending

Dersom ytterligere bruk av produktet ikke lenger er nødvendig, skal produktet tas ut av drit og avhendes i henhold til forskriftene om avhending av elektriske produkter.

Northstar Polska Sp z o.o. erklærer herved at dimmeren og fjernkontrollen til lysslangen er i samsvar med direktiv 2014/53/EU.

Den fullstendige teksten til EU-samsvarserklæringen er tilgjengelig her: www.nordpeis.com/no

Flexible light hose installation and operating manual

Please read the manual carefully. Particular attention should be paid to the safety instructions. Please keep the manual for future reference.

1. Intended use

A flexible light hose is a decorative element to be installed, for example, around a fireplace or other architectural element inside the house.

It is equipped with a cord with a plug and is designed to be powered with 230V AC from a socket.

The light hose is equipped with a wireless 433.92 MHz remote control. The operating range is up to 10m.

2. Precautions

The device is powered from the 230V mains via the power supply.

Be especially careful during assembly and operation.

Improper routing of the power cord may result in mechanical damage and wear. Kinking may lead to the damage of the insulation jacket and thus expose people and animals to electric shock.

The components of the appliance must not be treated as toys. Children must not be allowed to touch the components of the light hose.

3. Restrictions

The light source of the light hose must not be replaced by the user. In case of damage, the replacement may only be performed by the manufacturer or its authorized representative.

The device can be installed only indoors. It must not be exposed to moisture and high or low temperatures.

In the event of damage to the power cord or a plug, contact the manufacturer or his authorized representative for replacement.

Any changes made by the user without consulting the manufacturer result in immediate loss of warranty and may lead to electric shock.

4. Installation

The flexible light hose should be installed in a previously prepared recess or groove in the floor or facade or other suitable place.

Check that the delivered device is complete and has no signs of damage in transport before you start installation.

The installation surface must be smooth, stripped of burrs and other sharp elements that could damage the hose jacket.

Do not pierce or drill the hose jacket during installation. This may cause irreversible damage to the light source inside.

Fixing the light hose in place can be done by gluing, push-fit assembly, or the use of plastic clamps.

The 230V power cord should be routed in the way keeping it away from children's access. In certain situations, a dangling or loose cord can present a strangulation hazard.

The power supply and the LED dimmer should be installed in a place inaccessible to unauthorized persons in order to avoid the risk of electric shock.

The LED dimmer cannot be kept in a metal box, as this may reduce its operating range or even stop the operation. Metals are an obstacle to the propagation of radio waves and thus disturb the control of lighting.

The socket from which the light hose will be powered must be protected with an automatic residual current circuit breaker with a switching current of 30 mA.

The device may only be plugged into the socket after the installation is fully completed, its correctness has been checked and all the requirements contained in this manual have been met.

5. Safe use

Safe use is guaranteed if the light hose:

- has been stored in appropriate conditions before installation
- has been correctly installed
- has no visible signs of damage
- works properly

The product should be kept away from flammable gases, solvents, direct sunlight and temperatures exceeding 60 °C.

6. Maintenance

During operation, the light hose does not require any special maintenance.

Remove dust with a soft and dry cloth, and do not use chemicals, solvents, detergents and similar substances.

If the control does not work, first of all check the condition of the remote control battery. If the battery is flat, replace it with the same model.

7. Disposal

In the event that further use of the product is no longer required, dispose it of in accordance with the regulations on the disposal of electrical products.

Northstar Polska Sp z o.o. hereby declares that the LED dimmer and the remote control device for the light hose are in compliance with Directive 2014/53 / EU.

The full text of the EU declaration of conformity is available at **www.nordpeis.com**

Anvisningar för montering och användning av flexibel ljusslang

Läs noga igenom denna bruksanvisning. Särskild uppmärksamhet ska ägnas åt säkerhetstips. Spara denna bruksanvisning för framtida behov.

1. Avsedd användning

Den flexibla ljusslangen är lämplig som ljusdekoration t.ex. runt en eldstad eller annan arkitektonisk detalj inomhus.

Den är utrustad med en kabel med stickpropp och är avsedd för 230V vaxelströmsförsörjning från ett uttag.

Ljusslangen är utrustad med en fjärrkontroll som fungerar med radiovågor med en frekvens på 433,92 MHz. Räckvidden är upp till 10 m.

2. Försiktighetsåtgärder

Anordningen får ström från 230V-elnät via en nätadapter.

Iaktta särskild försiktighet vid montering och drift.

Felaktig dragning av matarledningen, som kan utsättas för mekaniska skador, skavning, veckning som orsakar skador på isoleringen kan medföra risk för elchock för personer och djur.

Produktens tillbehör är inte en leksak. Barnen bör förvarnas att inte röra vid ljusslangens tillbehör.

3. Begränsningar

Ljusslangen innehåller en ljuskälla som inte kan bytas ut av användaren. Endast tillverkaren eller dennes auktoriserade representant får byta ut den i händelse av fel.

Anordningen får endast installeras inomhus, där den inte utsätts för fukt samt betydligt förhöjda eller sänkta temperaturer.

Om matarledningen med stickpropp är skadad ska du kontakta tillverkaren eller dennes auktoriserade representant för att få den utbytt.

Alla ändringar som görs av användaren utan samråd med tillverkaren leder till omedelbar förlust av garantin och kan leda till elchock.

4. Montering

Den flexibla ljusslangen ska monteras i en förberedd fördjupning eller ränna i golvet eller fasaden eller på annan lämplig plats.

Kontrollera att den levererade produkten är komplett och fri från transportskador eller andra skador före montering.

Den yta som ljusslangen ska placeras på måste vara slät, utan grader eller andra vassa element som kan skada slangens skydd.

Punktera eller genomborra inte slangens skydd under montering. Detta kan orsaka oreparerbara skador på ljuskällan.

Ljusslangen ska fästas på plats genom att limmas, pressas fast eller med hjälp av plastklämmor.

230 V-matarledningen ska föras på så sätt att den inte är tillgänglig för barn. En hängande eller lös ledning kan i vissa situationer utgöra en strykningsrisk.

Adaptern och dimmern ska placeras utom räckhåll för obehöriga personer för att undvika risk för elchock.

Dimmern får inte placeras i en metallbox, eftersom detta minskar räckvidden eller hindrar den från att fungera. Metaller hindrar spridningen av radiovågor, vilket leder till att belysningen inte kan styras.

Det uttag från vilket ljusslangen kommer att strömförsörjas måste skyddas med en automatisk jordfelsbrytare med en brytström på 30 mA.

Anordningen får inte kopplas in förrän monteringen har slutförts, dess korrekthet har kontrollerats och förrän det har konstaterats att alla krav i denna bruksanvisning har uppfyllts.

5. Säker användning

Säker användning garanteras när ljusslangen:

- har förvarats under lämpliga förhållanden före monteringen
- är korrekt installerad
- har inga synliga tecken på skador
- fungerar korrekt

Produkten ska skyddas från brandfarliga gaser, lösningsmedel, direkt solljus och temperaturer över 60 °C.

6. Underhåll

Ljusslangen kräver inga särskilda underhållsåtgärder under drift.

Avlägsna damm endast med en mjuk och torr trasa utan att använda kemikalier, lösningsmedel, rengöringsmedel eller liknande ämnen.

Om fjärrkontrollen inte fungerar kontrollera först batteriet i fjärrkontrollen. Om batteriet är uttjänt ska det bytas ut mot exakt samma modell.

7. Avfallshantering

När produkten inte längre behöver användas ska den tas ur bruk och omhändertas i enlighet med bestämmelserna för hantering av elektriskt avfall.

Northstar Polska Sp z o.o. förklarar härmed att dimmern och fjärrkontrollen för ljusslangen uppfyller kraven i direktiv 2014/53/EU.

Den fullständiga texten till EU-försäkran om överensstämmelse finns på följande webbadress

www.nordpeis.com/se

Joustavan valonauhan asennus- ja käyttöohje

Lue nämä käyttöohjeet huolellisesti. Kiinnitä erityistä huomiota turvallisuutta koskeviin ohjeisiin. Säilytä tämä käyttöohje myöhemmä käyttöä varten, voit tarvita sitä myös laitteen käyttöaikana.

1. Tarkoitus

Joustava valonauha on koriste-esine joka asennetaan esimerkiksi takan tai muun arkkitehtonisen korostuksen ympärille talon sisällä.

Se on varustettu johdolla pistokkeella joka kytketään pistorasiaan ja siihen käytetään vaihtovirtaa 230 V.

Valonauha on varustettu kaukosäätimellä joka toimii radioaalloilla 433,92 MHz:n taajuusalueella. Toimintasäde on enintään 10m.

2. Varotoimet

Laitte käyttää vaihtovirtaa 230V virtalähteen kautta.

On noudatettava erikoista varovaisuutta laitteen asennuksen ja käytön aikana.

Johdon väärin vieminen, jolloin johto on altis mekaanisille vaurioille, hankaukselle, painaumille jotka voivat aiheuttaa eristyksen vaurioittamisen saattaa aiheuttaa sähköiskun vaaraa ihmisille ja eläimille.

Laitteen osat eivät ole leluja ja on varoitettava lapsia, etteivät ne koskettaisi valonauhan osia.

3. Rajoitukset

Valonauhalla on valolähde, jota käyttäjä ei voi vaihtaa. Vian ilmetessä vaihdon voi suorittaa vain valmistaja tai hänen valtuuttama edustaja.

Laitte voidaan asentaa vain sisätiloihin, missä se ei ole altis kosteudelle, erittäin korkeille eikä alhaisille lämpötiloille.

Jos syöttöjohdossa jolla on pistoke on vika, on käännyttävä valmistajan tai sen valtuutetun edustajan puoleen vaihtoa varten.

Kaikki käyttäjän tekemät muutokset jotka tehtiin ilman valmistajan lupaa aiheuttavat välittömästi takuun menettämisen ja sellaiset muutokset voivat aiheuttaa sähköiskun vaaraa.

4. Asennus

Joustava valonauha on asennettava syvennykseen tai sitä varten tehtyyn uraan lattialla tai seinällä tai muussa paikassa.

Ennen asennusta on tarkistettava, onko toimitettu kaikki tuotteen osat, onko se ehjä eikä kuljetuksen aikana ole vaurioitunut.

Pinnan, jolle valonauha asennetaan on oltava tasainen, ilman särmiä ja muita osia jotka voisivat vaurioittaa johdon suoja.

Asennuksen aikana ei saa lävistää johdon suoja eikä porata sitä läpi. Se voi aiheuttaa sen sisällä olevan valonlähteen pysyvän vaurion.

Valonauha asennetaan sille tarkoitettuun paikkaan liimaamalla se kiinni, työntämällä uraan tai käyttämällä muovisia kiinnikeitä.

Syöttöjohto 230 V on asennettava siten, ettei se on lasten ulottumattomissa. Roikkuva tai löysä johto voi joskus aiheuttaa tukehtumisvaaran.

Virtalähde ja himmennin on asennettava sivullisten ulottumattomiin, niin he eivät joudu sähköiskun vaaralle.

Himmennintä ei voi sijoittaa metallipurkkiin, koska se rajoittaa sen toimintasädetä tai estää sen toiminnan. Metallit estävät radioaaltojen levittämisen ja sen takia valaistusta ei voi ohjata.

Pistorasian johon valonauhan syöttöjohto kytketään on oltava varustettu automaattisella vikavirtasuojakytkimellä joka toimii, kun vikavirta ylittää 30 mA.

Virta kytketään laitteeseen vasta kun asennustyöt ovat valmiit, ne on tarkistettu ja on varmistettu että on noudatettu kaikki tämän ohjeen ehdot.

5. Turvallinen käyttö

Turvallinen käyttö on varmistettu silloin kun valonauha:

- ennen asennusta säilytetään oikeissa olosuhteissa
- on asennettu oikein
- sillä ei ole näkyviä vahingoittumisen merkkejä
- toimii oikein

Tuote on suojattava tulenaroilta kaasuilta, liuottimilta, suoralta auringonvalolta ja yli 600C:n lämpötilalta.

6. Huolto

Valonauha ei vaadi käytön aikana erityisiä huoltotoimia.

Pölyt pyyhitään vain pehmeällä liinalla ilman kemikaaleja, liuottimia, pesuaineita eikä muita aineita.

Jos kaukosäädin ei toimi, ensin on tarkistettava sen akun kunto. Jos akku on tyhjä se on vaihdettava samaan malliin.

7. Hävittäminen

Jos tuotetta ei enää käytetä, se on poistettava käytöstä ja hävitettävä voimassaolevien sähköromun hävittämistä koskevien säädösten mukaisesti.

Northstar Polska Sp z o.o. vakuuttaa täten, että himmennin sekä valonauhan kaukosäädin ovat direktiivin 2014/53/UE mukaisia.

Koko vaatimustenmukaisuusvakuutuksen teksti on saatavilla osoitteesta **www.nordpeis.com/fi**

Montage- und Bedienungsanleitung des flexiblen Lichtschlauchs

Wir bitten um aufmerksames Lesen dieser Bedienungsanleitung. Besondere Aufmerksamkeit sollte den Sicherheitshinweisen gewidmet werden. Bitte bewahren Sie diese Gebrauchsanweisung zum späteren Nachschlagen während des Gebrauchs des Geräts auf.

1. Bestimmung

Der flexible Lichtschlauch ist ein dekoratives Element, das beispielsweise an einem Kamin oder einem anderen architektonischen Element in Innenräumen angebracht werden kann.

Er ist mit einem Kabel mit Stecker ausgestattet und eignet sich für 230 V Wechselstrom aus der Steckdose.

Der Lichtschlauch ist mit einer Fernbedienung ausgestattet, die mit Funkwellen mit einer Frequenz von 433,92 MHz arbeitet. Die Reichweite beträgt bis zu 10 m.

2. Vorsichtsmaßnahmen

Das Gerät wird über ein Netzteil aus dem 230V-Stromnetz versorgt.

Bei der Montage und dem Betrieb ist besondere Vorsicht geboten.

Eine unsachgemäße Verlegung des Netzkabels, die zu mechanischen Beschädigungen, Abrieb, Knicken und damit zu einer Beschädigung der Isolierung führen kann, beschwört die Gefahr von Stromschlägen für Menschen und Tiere herauf.

Die Bestandteile des Geräts sind kein Spielzeug und Kinder sollten davor gewarnt werden, die Komponenten des Lichtschlauchs zu berühren.

3. Beschränkungen

Der Lichtschlauch besitzt eine für den Benutzer nicht austauschbare Lichtquelle. Im Falle einer Beschädigung darf nur der Hersteller oder sein autorisierten Vertreter einen Austausch vornehmen.

Das Gerät darf nur in Innenräumen montiert werden, in denen es weder Feuchtigkeit noch stark erhöhten oder verringerten Temperaturen ausgesetzt ist.

Wenn das Netzkabel mit Stecker beschädigt ist, wenden Sie sich an den Hersteller oder seinen autorisierten Vertreter, um es zu ersetzen.

Jegliche Änderungen, die der Benutzer ohne Rücksprache mit dem Hersteller vornimmt, führen zum sofortigen Verlust der Garantie und können die Gefahr von Stromschlägen heraufbeschwören.

4. Montage

Der flexible Lichtschlauch sollte in einer vorbereiteten Aussparung oder Nut im Boden oder in der Fassade oder an einer anderen geeigneten Stelle montiert werden.

Vor der Montage ist zu prüfen, ob das gelieferte Gerät vollständig und frei von Transport- oder anderen Schäden ist.

Die Fläche, auf welcher der Lichtschlauch montiert werden soll, muss glatt sein und darf keine Grate oder andere scharfe Elemente aufweisen, die die Hülle des Lichtschlauchs beschädigen könnten.

Die Hülle des Lichtschlauchs darf bei der Montage nicht durchstoßen oder durchbohrt werden. Dies kann zu irreparablen Schäden an der Lichtquelle in ihrem Inneren führen.

Der Lichtschlauch ist an der gewünschten Stelle durch Verkleben, Druckmontage oder Verwendung von Kunststoffschellen zu befestigen.

Das 230-Volt-Netzkabel ist so zu verlegen, dass es sich nicht in einem für Kinder zugänglichen Bereich befindet. Ein herabhängendes oder loses Kabel kann in bestimmten Situationen eine Strangulationsgefahr darstellen.

Das Netzgerät und der Dimmer sind außerhalb der Reichweite von Unbefugten zu installieren, um diese nicht der Gefahr eines Stromschlags auszusetzen.

Der Dimmer darf nicht in einer Metalldose untergebracht werden, da dies die Reichweite einschränkt oder seine Funktion beeinträchtigt. Metalle sind ein Hindernis für die Ausbreitung von Funkwellen, was dazu führt, dass die Beleuchtung nicht kontrolliert werden kann.

Die Steckdose, aus der der Lichtschlauch versorgt wird, muss durch einen automatischen Fehlerstromschutzschalter mit einem Abschaltstrom von 30 mA geschützt sein.

Das Gerät darf erst dann in Betrieb genommen werden, wenn die Montage vollständig abgeschlossen sowie auf ihre Korrektheit überprüft wurde und sichergestellt ist, dass alle in dieser Anleitung enthaltenen Anforderungen erfüllt sind.

5. Sichere Nutzung

Eine sichere Verwendung ist gewährleistet, wenn der Lichtschlauch:

- vor der Montage unter angemessenen Bedingungen gelagert wurde
- korrekt installiert ist
- keine sichtbaren Anzeichen einer Beschädigung aufweist
- korrekt funktioniert

Das Produkt ist vor entflammenden Gasen, Lösungsmitteln, direkter Sonneneinstrahlung und Temperaturen von über 60°C zu schützen.

6. Wartung

Während des Betriebs erfordert der Lichtschlauch keine besondere Wartung.

Ein Entstauben ist ausschließlich mit einem weichen, trockenen Tuch ohne Verwendung von Chemikalien, Lösungsmitteln, Reinigungsmitteln oder ähnlichen Substanzen vorzunehmen.

Wenn die Steuerung nicht möglich ist, muss als erstes der Zustand der Batterie der Fernbedienung überprüft werden. Ist die Batterie leer, muss sie durch das exakt gleiche Modell ersetzt werden.

7. Entsorgung

Wenn das Produkt nicht mehr verwendet werden soll, muss es außer Betrieb genommen und gemäß den Vorschriften für die Entsorgung von Elektrogeräten entsorgt werden.

Die Gesellschaft Northstar Polska Sp z o.o. erklärt hiermit, dass Dimmer und Fernbedienung für den Lichtschlauch der Richtlinie 2014/53/EU entsprechen.

Der vollständige Text der EU-Konformitätserklärung ist unter folgender Internetadresse abrufbar:

www.nordpeis.com/de

Notice de montage et d'utilisation du cordon lumineux flexible

Nous vous remercions de lire attentivement la présente notice. Accordez une attention particulière aux indications de sécurité. Gardez cette notice d'utilisation afin de pouvoir la consulter lors de l'utilisation ultérieure du produit.

1. Destination

Le cordon lumineux flexible est un élément décoratif à monter p.ex. autour d'une cheminée ou d'un autre élément d'architecture à l'intérieur d'un local.

Il est doté d'un fil avec une fiche et il peut être alimenté du courant alternatif de 230V d'une prise électrique.

Le cordon lumineux est doté d'une télécommande par ondes radio de fréquence de 433,92 MHz. La portée de la commande est 10 mètres.

2. Précautions

Le produit est alimenté du réseau électrique 230V.

Il faut prendre des précautions particulières pendant le montage et l'utilisation du produit.

Une mauvaise mise en place du câble d'alimentation qui l'expose aux dommages mécaniques, à la déchirure, à l'écrasement conduisant à l'endommagement de l'isolation peut entraîner des risques de choc électrique pour les personnes et animaux.

Les composants du produits ne sont pas les jouets donc il faut avertir les enfants pour qu'ils ne touchent pas les parties constituant le cordon lumineux.

3. Restrictions

Le cordon lumineux possède une source de lumière que l'utilisateur ne peut pas remplacer. Le remplacement de cette source de lumière peut être effectué uniquement par le fabricant ou par son représentant habilité.

Le produit est destiné à l'usage intérieur, dans des locaux où il n'est pas exposé à l'humidité et aux températures extrêmes.

En cas d'endommagement du câble d'alimentation à fiche il faut contacter le fabricant ou son représentant habilité pour le remplacement du produit.

Tout remplacement du produit effectué par l'utilisateur sans contacter le fabricant entraîne la perte immédiate de la garantie et peut conduire au choc électrique.

4. Montage

Le cordon lumineux flexible doit être monté dans un logement créé d'avance ou dans une rainure dans le sol ou dans le mur de façade ou dans un autre endroit approprié.

Avant de monter le produit il convient de vérifier que le produit fourni est complet et ne présente pas de dommages nés pendant le transport ou autres.

La surface sur laquelle le cordon lumineux sera monté doit être lisse, libre de bavures et d'autres parties tranchantes ou d'autre éléments qui peuvent endommager la gaine du cordon.

Pendant le montage du cordon ne pas perforer ni percer la gaine car cela peut entraîner un dommage irréversible de la source de lumière qui est à l'intérieur du cordon.

Pour fixer le cordon lumineux dans un endroit prévu à cet effet il faut le coller, le mettre en place par encliquetage ou à l'aide d'un collier en matière plastique.

Le câble d'alimentation 230V doit être monté dans un endroit inaccessible pour les enfants. Le cordon qui pend ou qui est trop lâche présente, dans certaines situations, un risque d'étranglement.

L'alimentation et le contrôleur de lumière doivent être montés dans un endroit inaccessible pour les tiers pour ne pas les exposer à un risque de choc électrique.

Il ne faut pas mettre le contrôleur de lumière dans une boîte métallique car cela réduit l'efficacité du fonctionnement de ce contrôleur ou le rend impossible. Les métaux bloquent la propagation des ondes radio ce qui rend la commande de la lumière impossible.

La prise qui est une source d'alimentation du cordon lumineux doit être dotée d'un disjoncteur différentiel de sécurité avec le courant de coupure de 30 mA.

Le produit ne peut être branché qu'une fois le montage est complètement terminé, qu'après avoir vérifié sa conformité et le respect de toutes les exigences de la présente notice.

5. Sécurité d'utilisation

La sécurité d'utilisation est assurée lorsque le cordon lumineux :

- était conservé dans de bonnes conditions avant le montage
- est correctement installé
- ne présente aucune trace de dommages
- fonctionne correctement

Le produit doit être protégé contre les gaz inflammables, les solvants, l'exposition directe à la lumière solaire et contre la température supérieure à 60°C.

6. Entretien

Pendant l'exploitation du cordon lumineux celui-ci n'exige pas d'entretien particulier. L'élimination de la poussière doit être effectuée à l'aide d'un chiffon doux, sans utiliser des produits chimiques, des solvants, des détergents ou des substances similaires.

Lorsqu'il est impossible de commander le produit il faut tout d'abord vérifier l'état de la pile alimentant la télécommande. Si la pile est épuisée il faut la remplacer par une autre pile de modèle identique.

7. Recyclage

Dans le cas où l'utilisation du produit n'est plus utile il faut le débrancher et le recycler suivant les dispositions relatives au recyclage des produits électriques.

La société Northstar Polska Sp z o.o. déclare par la présente que le contrôleur de lumière et la télécommande pour le cordon lumineux sont conformes à la directive 2014/53/UE.

Le contenu complet de la déclaration de conformité UE est disponible sur le site Internet suivant:

www.nordpeis.com/fr

NO: Ledningen kan føres ut av peisen gjennom bakplaten ved å drille / file et passende hull, eller ledes ut av nedre konveksjonsåpningen nærme veggen.

Ledningen må ikke ligge i klem!

Ledningen eller LED listen må aldri monteres høyere enn anvist i manualen!

GB: The power cord can exit the fireplace through the rear panel using a file or drill to create an appropriate opening, or it can be neatly guided out of the convection opening close to the rear wall.

Make sure the opening is wide enough for the cable to move freely!

Power cords or the LED strip must never be mounted higher on the fireplace or in other ways stated in the manual!

SE: Nätssladden kan ledas ut genom kaminens bakvägg om lämpligt genomföringshål tas upp i väggen med fil eller borrh. Alternativt kan sladden ledas ut genom konvektionsöppningen nära bakväggen.

Öppningen måste vara så stor att sladden inte kläms, utan går helt fritt genom öppningen.

Nätssladdar och LED-lister ska monteras enligt denna bruksanvisning och aldrig längre upp på kaminen än de angivna maximihöjderna.

FI: Sähköjohto voidaan tuoda ulos takapaneelin läpi tekemällä sopivan kokoinen reikä paneeliin joko viilalla tai poralla. Se voidaan myös tuoda huomaamattomasti ulos kiertoilma-aukosta lähellä takaseinää.

Varmista, että reikä on riittävän suuri, jotta sähköjohto voi liikkua vapaasti!

Sähköjohtoa tai LED-nauhaa ei saa koskaan asentaa ylemmäksi, kuin mitä ohjeessa neuvotaan!

DE: Das Netzkabel kann durch eine angemessene Öffnung, die man mit einem Bohrer oder einer Feile ausführen kann, durch die Rückwand aus dem Kamin herausgeführt werden oder kann sauber aus der Konvektionsöffnung nahe der Rückwand herausgeführt werden.

Achten Sie darauf, dass die Öffnung breit genug ist, damit sich das Kabel frei bewegen kann!

Netzkabel oder LED-Streifen dürfen niemals höher am Kamin oder auf andere Weise, wie in der Anleitung angegeben, montiert werden!

FR: Le cordon d'alimentation peut être sorti du poêle par le panneau arrière en perçant / limant un trou approprié ou il peut être soigneusement guidé par l'ouverture d'air de convection près de la paroi arrière.

Assurez-vous que l'ouverture est suffisamment large pour que le câble puisse bouger librement ! Le cordon d'alimentation ou la bande LED ne doit jamais être placé plus haut que ce qui est indiqué dans le manuel !

FIG 1

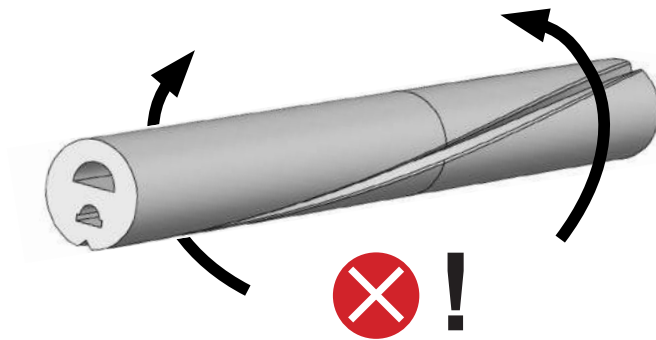
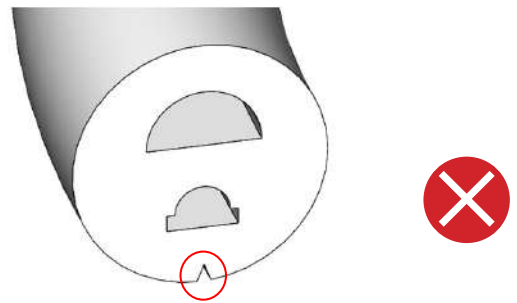
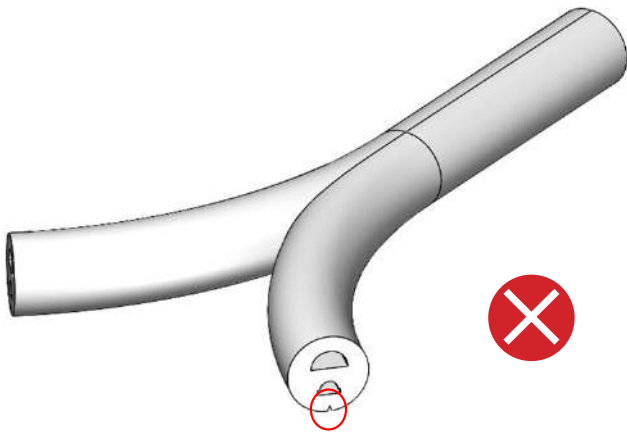
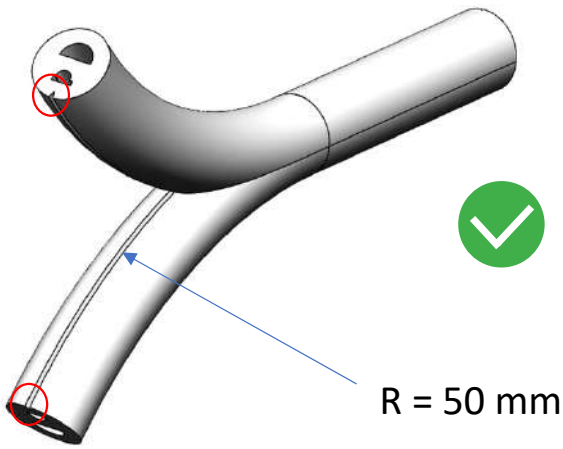

FIG 2

21-30001-012 x6

22-LED00-010 x1

21-50005-006 x6

22-LED00-020 x2

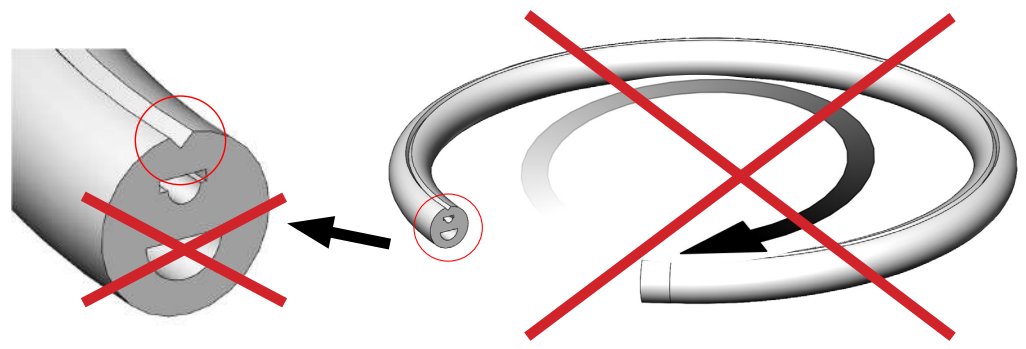
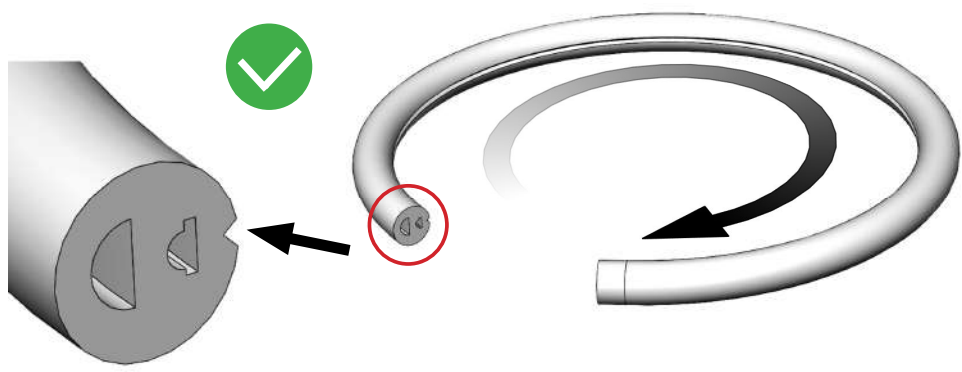
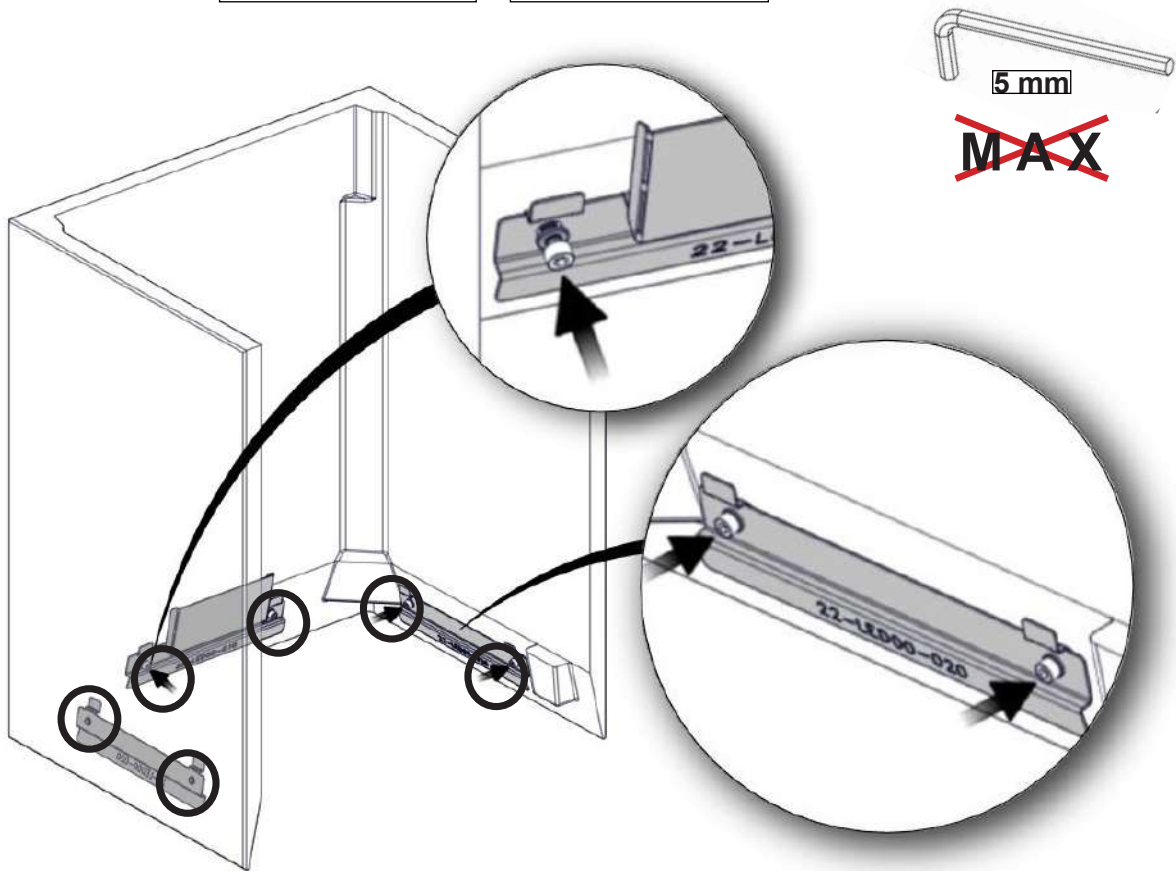

FIG 2 a

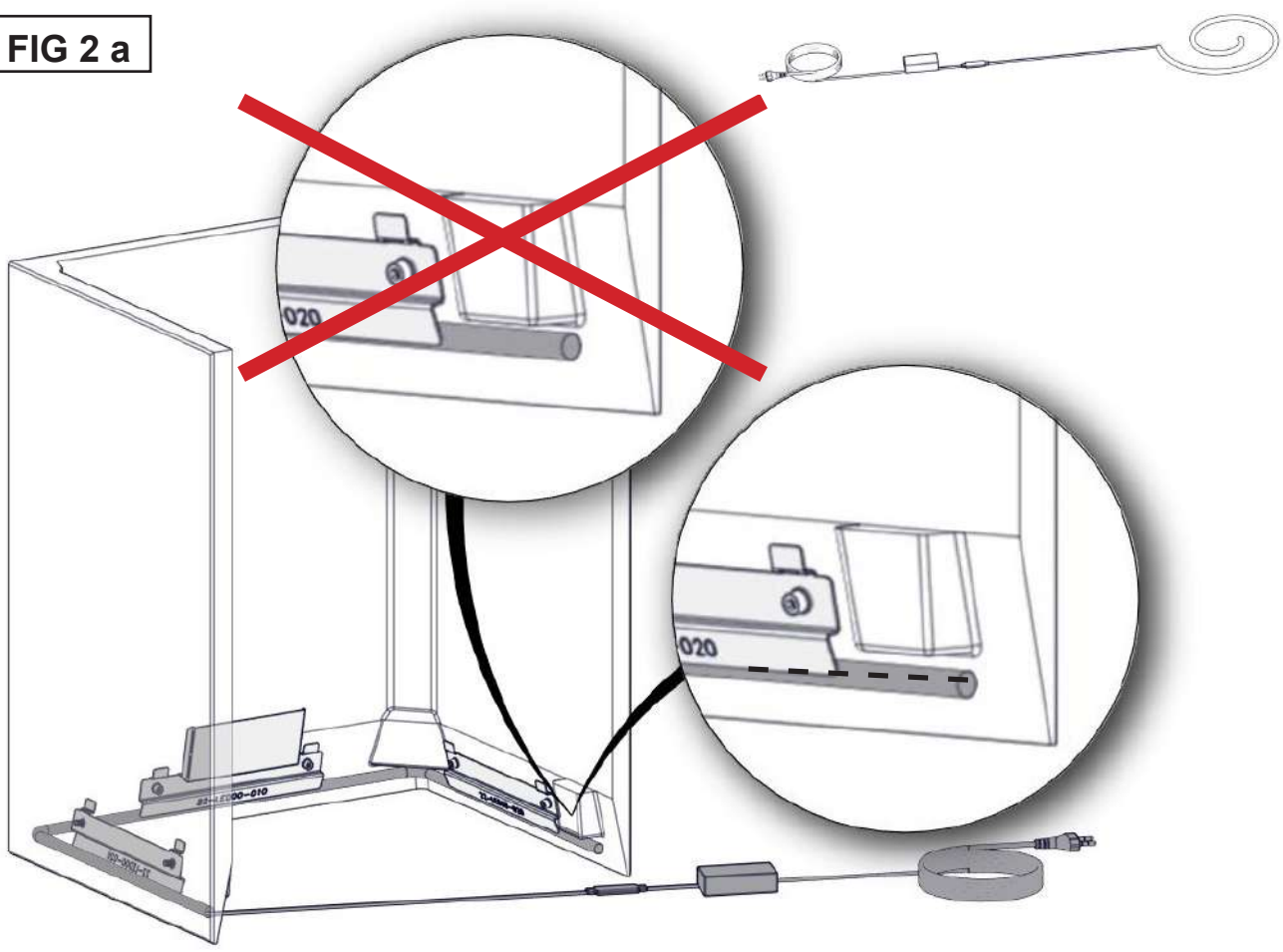

FIG 2 b

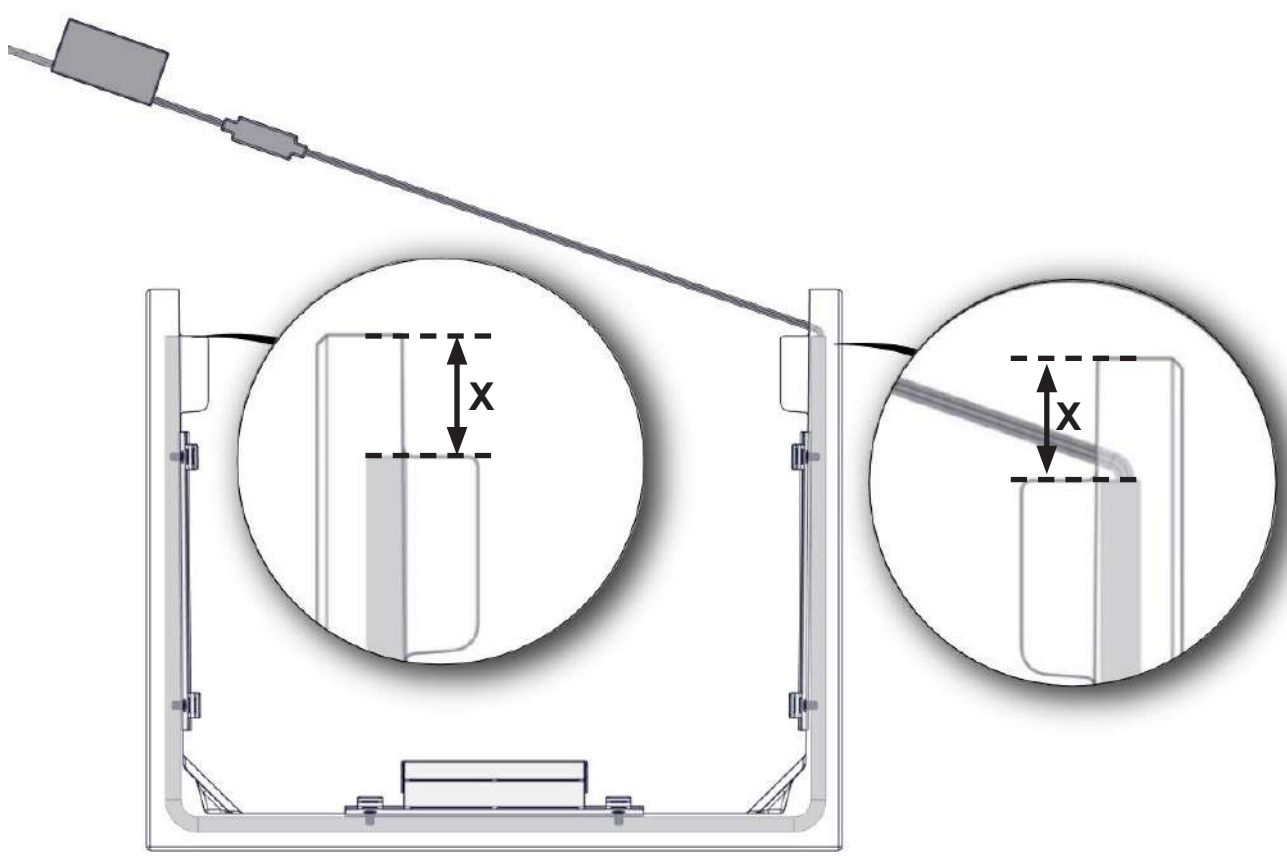

FIG 2 c

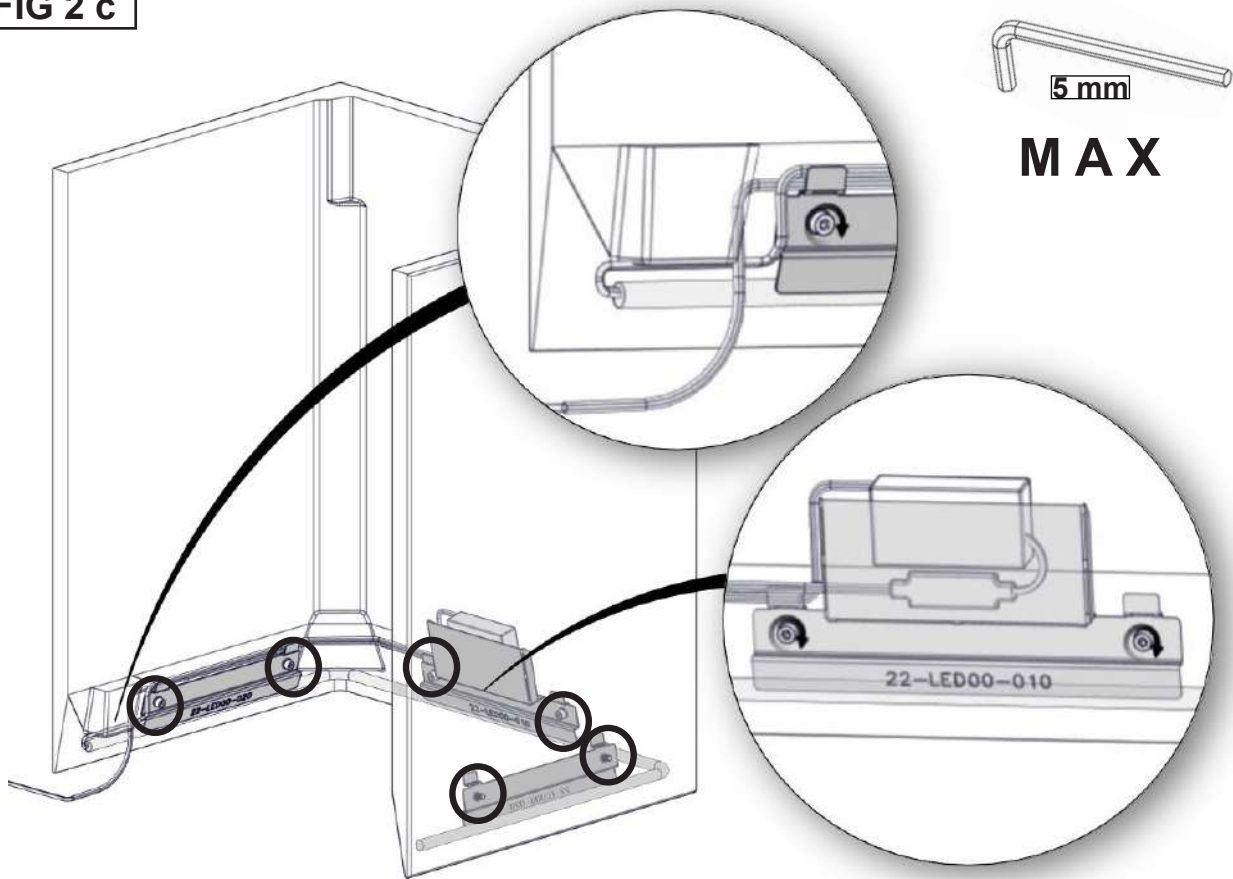

FIG 2 d

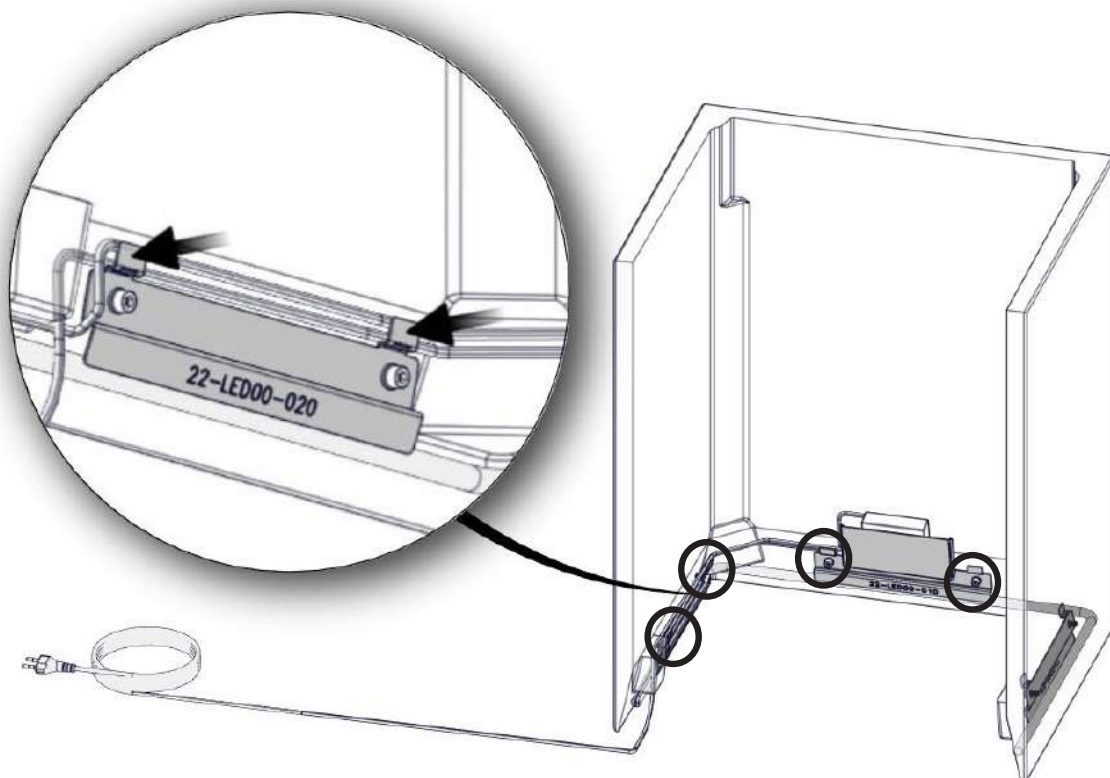

FIG 3

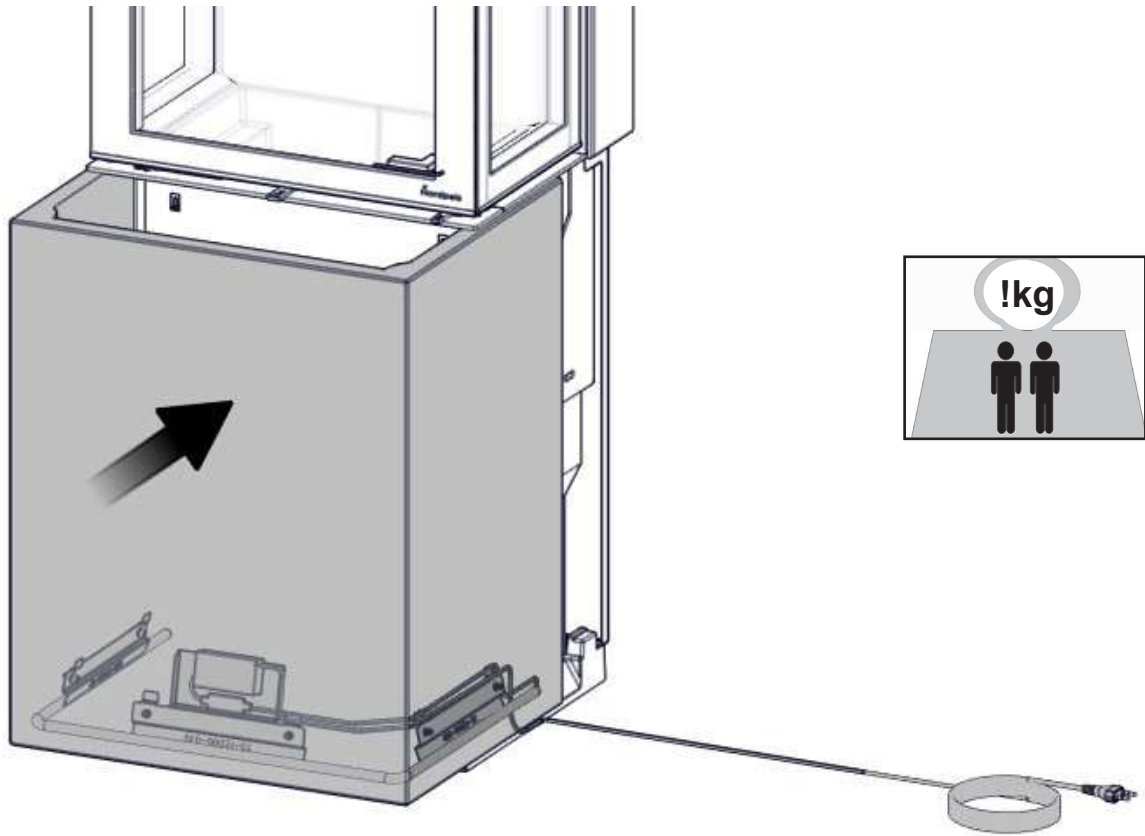
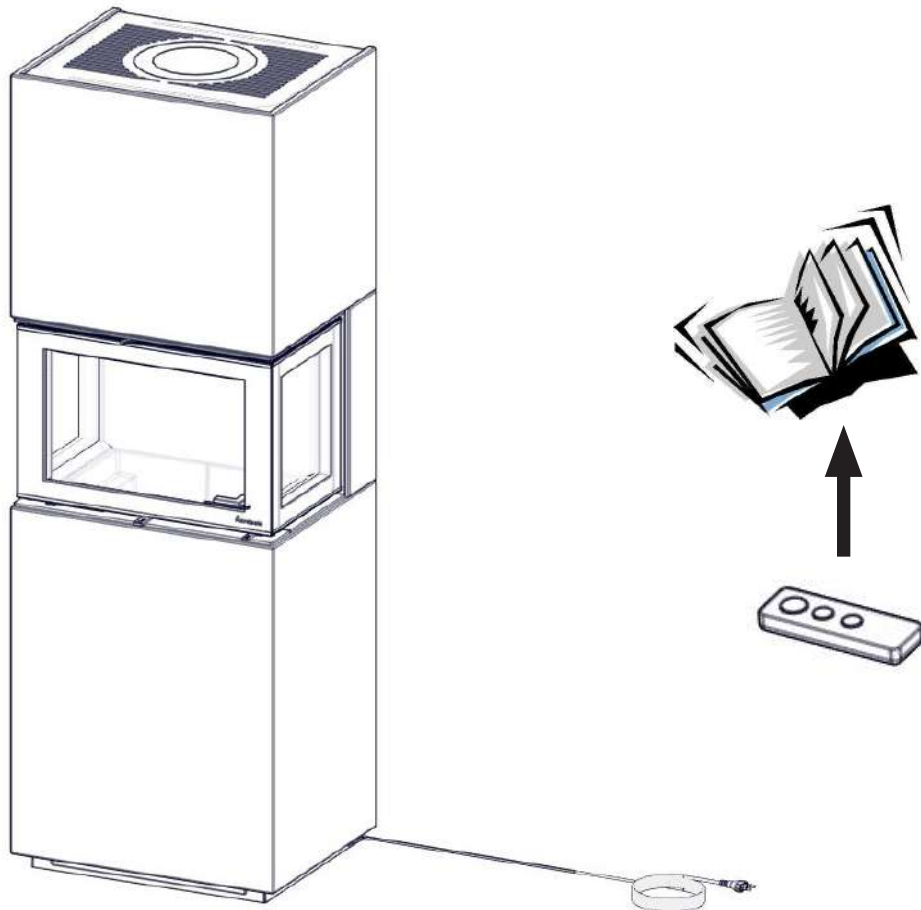

FIG 4



Innledning

Takk for at du kjøpte produktet vårt. LED-dimmeren er beregnet for å drive LED-produkter med konstant spenning på 5V-24V DC. Dimmeren består av en hovedenhet og en trådløs radiofjernkontroll. Brukeren kan enkelt slå på/av eller justere lysstyrken med fjernkontrollen.

Funksjoner

1. På/Av

Trykk på denne knappen for å slå fjernkontrollen på eller av. Ved å trykke og holde denne knappen slås fjernkontrollen av. Fjernkontrollen vil huske på/av-tilstanden og gjenopprette på/av-tilstanden og lysstyrken når strømmen slås på.

2. Øke lysstyrken

Trykk på denne knappen for å øke lysstyrken. Trykk og hold nede for å øke lysstyrken kontinuerlig.

3. Redusere lysstyrken

Trykk på denne knappen for å redusere lysstyrken. Trykk og hold nede for å redusere lysstyrken kontinuerlig. Når fjernkontrollen er slått av, trykk og hold nede denne knappen for å slå på fjernkontrollen og sette på minste lysstyrke.

4. Fjernkontrollindikator

Denne indikatoren vil blinke når fjernkontrollen er aktiv.

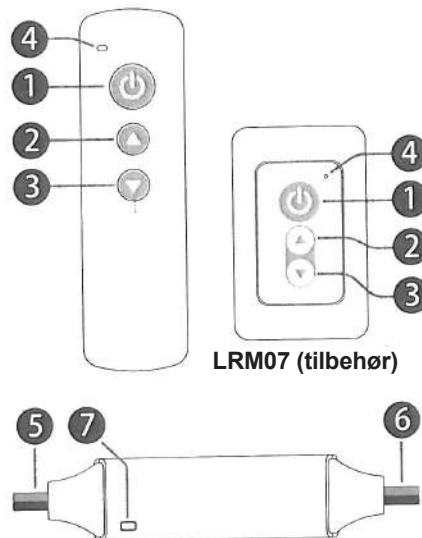

Installasjon

5. Strømforsyning

Kontrollenheten kan operere i spenningsområdet fra 5V til 24V DC. Koble den røde strømkabelen til pluss på strømforsyningen og den svarte strømkabelen til minus på strømforsyningen. Sørg for at forsyningsspenningen er den samme som LED-enheten og wattstyrken tilsvarer belastningsevnen.

6. LED-utgang

Kontrollenheten kan brukes sammen med LED-produkter med konstant spenning. Koble den røde kabelen til pluss på dioden og den svarte kabelen til minus på dioden. Den røde kabelen er koblet til pluss på strømkilde inne i kontrollenheten. Kontrollenheten har en funksjon som beskytter utgangen mot overbelastning; hvis fjernkontrollen sluttet å virke, sjekk utgangen for kortslutning eller overbelastning.

7. Statusindikator

Dette er et statusindikator i full farge. Indikatoren viser alle driftstilstander til fjernkontrollen. Den viser ulike hendelser på følgende måte:

Blå: Normal drift.

Kort hvitt blink: Ny kommando mottatt.

Langt gult blink: Lysstyrkegrensen er nådd

Rødt blink: Overbelastningsbeskyttelse.

Gult blink: Overopphetingsvern aktivert.

8. Bruk av fjernkontrollen

Fjern isolasjonstapen fra batteriet før bruk. Fjernkontrollen bruker et CR2032-batteri, som varer i 2 år ved vanlig bruk. For å sikre riktig mottak av signalet fra fjernkontrollen, ikke plasser fjernkontrollen i et lukket hus av metall.

9. Pare en ny fjernkontroll

Fjernkontrollen og hovedenheten er paret som standard. Hovedenheten kan imidlertid pares med 5 fjernkontroller, og hver fjernkontroll kan pares med hvilken som helst hovedenhet.

Følg disse trinnene for å pare en ny fjernkontroll:

1. Koble fra strømmen til hovedenheten og koble til igjen etter mer enn 5 sekunder.

2. Trykk samtidig på «på/av» og «lysstyrke ned»-knappene på fjernkontrollen i 5 sekunder etter at du har slått på hovedenheten.

Etter denne operasjonen vil fjernkontrollindikatoren blinke hvitt 3 ganger for å bekrefte at den nye fjernkontrollen er akseptert. Hovedenheten aksepterer signaler fra de siste 5 parete fjernkontroller.

10. Valgfri fjernkontroll for veggbryter

Kontrollenheten kan også betjenes ved hjelp av LRM07 fjernkontrollen for veggbryter, som selges som tilbehør. Denne typen fjernkontroll har samme funksjoner og bruksområder som standard håndholdt fjernkontroll. Den kan limes fast på veggen.

Avanserte funksjoner

11. Beskyttelse

LED-dimmeren har full beskyttelse mot kortslutning og overbelastning på utgangen og overoppheting.

Indikatoren vil blinke rødt ved overbelastning eller kortslutning og gult ved overoppheting.

Fjernkontrollen vil automatisk gå ut av beskyttelsesmodus når driftsforholdene er riktige.

Sørg for at LED-belastningen er innenfor det nominelle området og at det ikke er kortslutning, samt at

hovedenheten står i et stedt med tilstrekkelig ventilasjon for å unngå at beskyttelse aktiveres.

Spesifikasjon

| | |
|------------------------------|---------------------|
| Modell | LR217 |
| Lysstyrke grader | 7 nivåer |
| PWM-grader | 256 nivåer |
| Tilbake til minste lysstyrke | Ja |
| På/av minne | Ja |
| Overbelastningsbeskyttelse | Ja |
| Overopphetingsbeskyttelse | Ja |
| Driftsspenning | 5-24V DC |
| Fjernkontroll radiofrekvens | 433,92MHz |
| Fjernkontroll rekkevidde | >15m i åpent område |
| Nominell utgangsstrøm | 15A |

Inledning

Tack för att du köpte vår produkt. LED-dimmern är avsedd för strömförsörjning av LED-produkter med en fast spänning inom spänningsområdet DC 5V-24V. Den består av en huvudstyrenhet och en RF fjärrkontroll för trådlös styrning. Användaren kan enkelt slå på/av eller justera LED-ljusstyrkan med hjälp av fjärrkontrollen.

Funktioner

1. Slå på/av

Tryck på den här knappen för att slå på eller stänga av fjärrkontrollen. Tryck på och håll ned knappen för att stänga av fjärrkontrollen. Fjärrkontrollen kommer att komma ihåg på/av-statusen och återställa på/av-statusen och ljusstyrkan när strömmen slås på.

2. Öka ljusstyrkan

Tryck på den här knappen för att öka lysdiodens ljusstyrka. Tryck på och håll ned knappen för att öka ljusstyrkan kontinuerligt.

3. Minska ljusstyrkan

Tryck på den här knappen för att minska lysdiodens ljusstyrka. Tryck på och håll ned knappen för att minska ljusstyrkan kontinuerligt. När fjärrkontrollen är avstängd, håll ned knappen för att slå på fjärrkontrollen och byta till lägsta ljusstyrka.

4. Fjärrkontrollens indikator

Indikatorn blinkar när fjärrkontrollen fungerar.

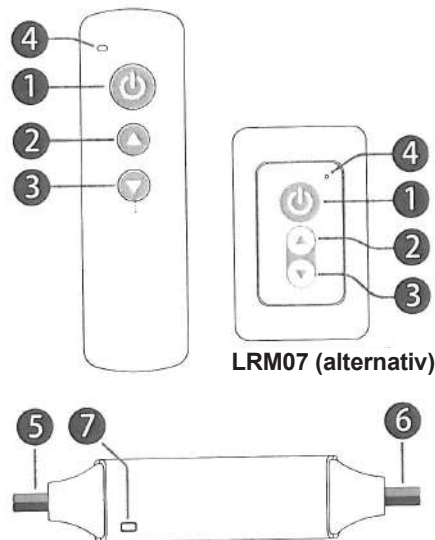

Installation

5. Nätaggregat

Styrenheten kan arbeta i ett spänningsområde mellan 5 och 24 V DC. Den röda strömkabeln ska anslutas till den positiva potentialen och den svarta till den negativa potentialen. Kontrollera att matarspänningen är lika med LED-belastningen och att effekten motsvarar belastningen i watt.

6. LED-utgång

Styrenheten stöder LED-produkter med konstant spänning. Den röda kabeln ska anslutas till dioden med pluspol och den svarta kabeln till dioden med minuspol. Den röda kabeln är ansluten till strömkällans pluspol inuti styrenheten. Styrenheten är försedd med skydd mot överbelastning av utgången; om fjärrkontrollen har slutat fungera, kontrollera om det finns kortslutning eller överbelastning på utgången.

7. Statusindikator

En fullfärgad statusindikator. Indikatorn visar alla driftstatusar för fjärrkontrollen. De olika händelserna indikeras på följande sätt:

Blått: normal drift.

Kort enkel vit blix: nytt kommando har tagits emot.

Lång enkel gul blix: gränsen för ljusstyrka har uppnåtts.

Röd blix: skydd mot överbelastning.

Gul blix: överhettningsskydd på.

8. Användning av fjärrkontrollen

Avlägsna isoleringstejpen från batteriet före användning. Fjärrkontrollen drivs med ett CR2032-batteri som räcker i 2 år vid regelbunden användning. Fjärrkontrollen ska inte placeras i ett stängt metallhölje för att fjärrkontrollens signal ska kunna tas emot korrekt.

9. Parning av en ny fjärrkontroll

Fjärrenheten och huvudenheten är standardparade. En huvudenhet kan dock kopplas ihop med 5 fjärrkontroller, och varje fjärrkontroll kan kopplas ihop med valfri huvudenhet.

Följ stegen nedan för att para ihop en ny fjärrkontroll:

1. Koppla bort huvudenhetens strömförsörjning och koppla in den igen efter mer än 5 sekunder.

2. Tryck samtidigt på av/på-knappen och knappen för minskning av ljusstyrkan på fjärrkontrollen i 5 sekunder efter att ha slagit på huvudenheten.

Efter den här åtgärden blinkar fjärrkontrollens indikator vitt 3 gånger för att bekräfta att den nya fjärrkontrollen har godkänts. De 5 senast parade piloterna känns igen.

10. Valfri fjärrkontroll till väggströmbrytare

Styrenheten kan också fungera med den valfria LRM07-fjärrkontrollen till väggströmbrytare.

Den här typen av fjärrkontroll har samma funktioner och användning som den vanliga handhållna fjärrkontrollen. Den kan sättas fast på väggen.

Avancerade funktioner

11. Skydd

LED-dimmern är utrustad med fullt skydd mot kortslutning, överbelastning och överhettning. Indikatorn blinkar rött vid överbelastning eller kortslutning och gult vid överhettning. Fjärrkontrollen kommer automatiskt att lämna skyddsläget när driftsparametrarna är korrekta.

Kontrollera att LED-belastningen ligger inom det nominella intervallet, att det inte finns någon kortslutning och att styrenheten befinner sig i en miljö med god värmeavledning för att undvika att skyddet aktiveras.

Specifikation

| | |
|--------------------------------------|---------------------------------|
| Modell | LR217 |
| Ljusstyrka | 7 nivåer |
| Pulsbreddsmodulering | 256 nivåer |
| Åter till minsta ljusstyrka | Ja |
| Kommer ihåg på/av-status | Ja |
| Överbelastningsskydd | Ja |
| Skydd mot överhettning | Ja |
| Driftspänning | DC 5-24V |
| Frekvens för fjärrfunktion | 433,92 MHz |
| Räckvidd för fjärrstyrning | >15 m i öppen terräng |
| Nominell utgående strömstyrka | 15A |

Johdanto

Kiitämme tuotteemme ostamisesta! LED-himmennin on tarkoitettu tasajännitteisten LED-tuotteiden säätämiseen DC5V-24V:n alueella. Se koostuu pääohjauksyksiköstä ja RF-kaukosäätimestä, jonka avulla laitetta ohjataan langattomasti. Käyttäjä voi kätevästi laittaa laite päälle/päältä tai säätää LED-diodin kirkkautta kaukosäätimen avulla.

Toiminnot

1. Päälle/päältä kytkeminen

Paina tätä näppäintä kytkeäksesi kaukosäätimen päälle/päältä. Painamalla sitä näppäintä ja pitämällä se painettuna kytketään kaukosäätimen pois päältä. Kaukosäädin muistaa viimeisen tilan ja kun virta kytketään taas päälle, palautetaan kirkkauden taso joka oli poiskytkemisen hetkellä.

2. Kirkkauden lisääminen

Paina tätä näppäintä jos haluat lisätä LED-diodin kirkkautta. Paina ja pidä painettuna tämä näppäin että voisit lisätä kirkkautta portaattomasti.

3. Kirkkauden vähentäminen

Paina tätä näppäintä jos haluat vähentää LED-diodin kirkkautta. Tämän näppäimen painaminen ja pitäminen pidettynä vähentää kirkkautta portaattomasti. Kun kaukosäädin on pois päältä, näppäin painaminen ja pitäminen painettuna kytkee kaukosäätimen päälle ja se asettaa kirkkauden minimitasolle.

4. Kaukosäätimen ilmaisin

Ilmaisin alkaa vilkkumaan kun kaukosäädin on päällä.

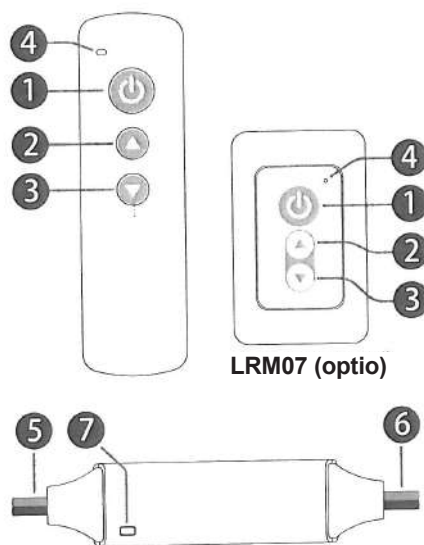

Asennus

5. Virtalähde

Ohjauksyksikkö toimii jännitealueella DC 5V -24V. Punainen syöttöjohto kytketään positiiviseen napaan ja musta negatiiviseen. On varmistettava, että syöttöjännite on sama kuin LED kuormitus ja teho vastaa kuormitustehoa watteina.

6. LED-lähtö

Ohjauksyksikkö palvelee tasajännitteisiä LED-laitteita. Punainen johto kytketään positiiviseen diodin johtimeen, ja musta - negatiiviseen diodin johtimeen. Punainen syöttö on kytketty positiiviseen virtalähteeseen ohjauksyksikön sisällä. Ohjauksyksikkö on varustettu toiminnolla jonka tehtävänä on suojata lähtö ylikuormitukselta; jos kaukosäädin ei toimi, tarkista onko tapahtunut oikosulku tai eikö lähtö ole ylikuormitettu.

7. Tilailmaisin

Se in värinen tilailmaisin. Se näyttää kaikki kaukosäätimen toimintatilat. Se ilmoittaa erilaisista tapahtumista seuraavalla tavalla:

Sininen: normaali toiminta.

Lyhyt yksittäinen valkoinen välähdys: uusi käsky lähetty.

Pitkä yksittäinen keltainen välähdys: kirkkausraja-arvon saavuttaminen

Punainen välähdys: ylikuormitussuoja.

Keltainen välähdys: yllämpösuojaus on päällä.

8. Kaukosäätimen käyttö

Ennen käyttöä on poistettava akulta eristeteippi. Kaukosäädin käyttää CR2032-akkuja, jotka normaalikäytössä toimivat 2 vuotta. Jotta kaukosäädin voi vastaanottaa signaalia, sitä ei voi laittaa suljettuun metallikoteloon.

9. Uuden kaukosäätimen parittaminen

Etäyksikkö ja pääyksikkö ovat oletuksellisesti paritettu. Mutta pääyksikkö voidaan parittaa 5 kaukosäätimen kanssa, ja jokainen kaukosäädin voidaan parittaa jokaisen pääyksikön kanssa. Suorita seuraavat toiminnot parittaaksesi uuden kaukosäätimen:

1. Kytke pääyksikön virta pois päältä ja kytke se päälle 5 sekunnin jälkeen.

2. Paina samanaikaisesti virtakytkin ja kirkkauden vähentämisen näppäin ja pidä ne painettuina 5 sekunnin ajan kun pääyksikkö on päällä.

Sen jälkeen kaukosäätimen ilmaisin vilkkuu 3 kertaa valkoisena vahvistaakseen että uusi kaukosäädin on hyväksytty. Tunnistetaan 5 viimeisin paritettua kaukosäädintä.

10. Vaihtoehtoinen kaukosäädin seinäkytkintä varten

Voi myös muodostaa laiteparin - ohjauslaite ja kaukosäätimen LRM07 seinäpainiketta varten kanssa. Tällä kaukosäätimellä on samat toiminnot kuin käsikaukosäätimellä. Se voidaan kiinnittää seinään.

Edistyneet toiminnot**11. Suoja**

LED-himmennin on suojattu lähtöoikosululta, ylikuormitukselta ja ylikuumenemiselta. Ilmaisin vilkkuu punaisena ylikuormituksen tai oikosulun tapauksessa ja keltaisena ylikuumennuksen tapauksessa. Kaukosäädin automaattisesti siirtyy pois suojatilasta, kun toimintaparametrit ovat oikeita. On varmistuttava, että LED kuormitus on tavanomaisella alueella, ei ole oikosulkua ja ohjausyksikkö on sijoitettu näin, että lämpö siirtyy vapaasti ulos, niin ettei suoja menisi päälle.

Erittely

| | |
|--|------------------------------------|
| Malli | LR217 |
| Kirkkauden taso | 7 tasoa |
| PWM-taso | 256 tasoa |
| Paluu minimikirkkauteen | Kyllä |
| Päällä-pois päältä tilan muisti | Kyllä |
| Ylikuormitussuoja | Kyllä |
| Ylikuumenemissuoja | Kyllä |
| Toimintajännite | DC 5-24V |
| Etätoiminnan taajuus | 433.92 MHz |
| Kaukosäätimen kantama | >15 m avoimella paikalla |
| Nimellisantovirta | 15A |

Einführung

Wir danken Ihnen für den Kauf unseres Produktes. Der LED-Dimmer ist für die Versorgung von LED-Produkten mit einer Gleichspannung im Spannungsbereich von 5 V – 24 V DC ausgelegt. Es besteht aus dem Hauptsteuergerät und einer Funkfernbedienung für die drahtlose Steuerung. Der Benutzer kann die LED bequem mit der Fernbedienung ein- und ausschalten oder die Helligkeit einstellen.

Funktionen

1. Einschalten/Ausschalten

Durch Druck auf diese Taste kann die Fernbedienung ein- oder ausgeschaltet werden. Durch Druck und Halten dieser Taste wird die Fernbedienung ausgeschaltet. Die Fernbedienung speichert den Ein/Aus-Zustand und stellt den Ein/Aus-Zustand und die Helligkeit wieder her, wenn die Stromversorgung des Geräts eingeschaltet wird.

2. Erhöhung der Helligkeit

Drücken Sie diese Taste, um die Ausgangshelligkeit der LED zu erhöhen. Durch Druck und Halten dieser Taste wird die Helligkeit im stetigen Modus erhöht.

3. Verringerung der Helligkeit

Drücken Sie diese Taste, um die Ausgangshelligkeit der LED zu verringern. Durch Druck und Halten dieser Taste wird die Fernbedienung im stetigen Modus verringert. Wenn die Fernbedienung ausgeschaltet ist, bewirkt das Drücken und Halten der Taste das Einschalten der Fernbedienung und die Umschaltung auf die minimale Helligkeit.

4. Anzeige der Fernsteuerung

Diese Anzeige blinkt, wenn die Fernbedienung in Betrieb ist.

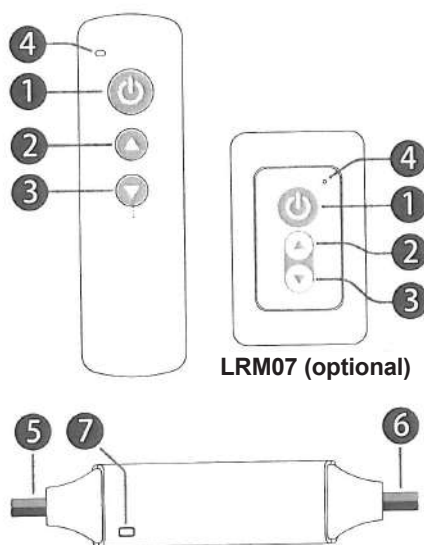

Installation

5. Netzteil

Das Steuergerät kann in einem Spannungsbereich von 5 V bis 24 V DC arbeiten. Das rote Netzkabel ist an das positive und das schwarze an das negative Potential anzuschließen. Stellen Sie sicher, dass die Versorgungsspannung der Belastung der LED entspricht und dass die Leistung der Last in Watt entspricht.

6. LED-Ausgang

Das Steuergerät unterstützt LED-Produkte mit Gleichspannung. Das rote Netzkabel ist an das positive und das schwarze an das negative Potential der Diode anzuschließen. Das rote Kabel ist mit dem Pluspol der Stromquelle im Inneren des Steuergeräts verbunden. Das Steuergerät verfügt über eine Funktion zum Schutz des Ausgangs vor Überlastung. Wenn die Fernbedienung nicht mehr funktioniert, überprüfen Sie den Ausgang auf einen Kurzschluss oder eine Überlastung.

7. Statusanzeige

Dies ist eine vollfarbige Statusanzeige. Sie zeigt alle Betriebszustände der Fernbedienung an. Sie zeigt die einzelnen Ereignisse auf folgende Weise an:

Blau: normaler Betrieb.

Kurzes einfaches weißes Blinken: neuen Befehl empfangen.

Zweites einfaches gelbes Blinken: Helligkeitsgrenze erreicht.

Rotes Blinken: Überlastungsschutz.

Gelbes Blinken: Überhitzungsschutz aktiviert.

8. Nutzung der Fernbedienung

Bitte entfernen Sie vor dem Gebrauch das Isolierband von der Batterie. Die Fernbedienung wird mit einer Batterie CR2032 betrieben, die bei regelmäßigem Gebrauch 2 Jahre lang hält. Um einen einwandfreien Empfang des Fernbedienungssignals zu gewährleisten, darf die Fernbedienung nicht in ein geschlossenes Metallgehäuse gelegt werden.

9. Pairing einer neuen Fernbedienung

Die Fernbedienungseinheit und die Haupteinheit sind standardmäßig gekoppelt. Ein Hauptgerät kann jedoch mit 5 Fernbedienungen gekoppelt werden, und jede Fernbedienung kann mit jedem beliebigem Hauptgerät gekoppelt werden.

Führen Sie die folgenden Schritte aus, um eine neue Fernbedienung zu koppeln:

1. Trennen Sie die Stromzufuhr zum Hauptgerät und schließen Sie es nach mehr als 5 Sekunden wieder an.

2. Drücken Sie nach dem Einschalten des Hauptgeräts 5 Sekunden lang gleichzeitig die Tasten „Ein/Aus“ und „Helligkeit verringern“ auf der Fernbedienung.

Nach diesem Vorgang blinkt die Fernbedienungsanzeige 3 Mal weiß, um zu bestätigen, dass die neue Fernbedienung akzeptiert wurde. Die 5 zuletzt gepairten Fernbedienungen werden erkannt.

10. Optionale Fernbedienung für Wandschalter

Die Steuereinheit kann auch mit der optionalen Fernbedienung LRM07 für den Wandschalter betrieben werden. Diese Art von Fernbedienung hat die gleichen Funktionen und die gleiche Verwendung wie die Standard-Handfernbedienung. Sie kann fest an die Wand montiert werden.

Erweiterte Funktionen**11. Schutz**

Der LED-Dimmer verfügt über einen umfassenden Schutz gegen Kurzschluss, Überlast und Überhitzung. Die Anzeige blinkt bei Überlast oder Kurzschluss rot und bei Überhitzung gelb. Die Fernbedienung verlässt den Schutzmodus automatisch, wenn die Betriebsparameter wieder korrekt sind.

Es ist sicherzustellen, dass die Belastung des LED-Geräts innerhalb des Nennbereichs liegt, dass kein Kurzschluss vorliegt und dass sich das Steuergerät in einer Umgebung mit guter Wärmeableitung installiert wurde, um ein Einschalten des Schutzes zu vermeiden.

Spezifikation

| | |
|--|------------------------------------|
| Modell | LR217 |
| Grad der Helligkeit | 7 Stufen |
| PWM-Stufe | 256 Stufen |
| Rückkehr zur minimalen Helligkeit | Ja |
| Speicherung des Ein/Aus-Status | Ja |
| Schutz vor Überlastung | Ja |
| Schutz vor Überhitzung | Ja |
| Betriebsspannung | 5 V – 24 V DC |
| Frequenz der Fernbedienung | 433,92 MHz |
| Reichweite der Fernbedienung | > 15 m in freiem Gelände |
| Nominaler Ausgangsstrom | 15 A |

Introduction

Nous vous remercions d'avoir choisi notre produit. Le contrôleur de lumière LED est conçu pour alimenter les produits LED en tension constante de DC5V-24V. Il est constitué d'une unité principale de commande et d'une télécommande RF. L'utilisateur peut aisément activer/désactiver ou régler l'intensité de lumière de la diode LED à l'aide de la télécommande.

Fonctions

1. Activation/Désactivation

Appuyez sur ce bouton pour activer ou désactiver la télécommande. L'appui et le maintien de ce bouton enfoncé entraîne la désactivation de la télécommande. La télécommande mémorise l'état d'activation/de désactivation et assure le retour de l'état d'activation/de désactivation et du niveau d'intensité lumineuse au moment de mise sous tension.

2. Augmentation de l'intensité lumineuse

Appuyez sur ce bouton pour augmenter l'intensité lumineuse initiale de la diode LED. Appuyez et maintenez ce bouton pour augmenter l'intensité lumineuse en mode continu.

3. Réduction de la l'intensité lumineuse

Appuyez sur ce bouton pour réduire l'intensité lumineuse initiale de la diode LED. Si on appuie et maintient ce bouton l'intensité lumineuse est réduite en mode continu. Lorsque la télécommande est désactivée, le maintien de ce bouton entraîne l'activation de la télécommande et le retour à l'intensité lumineuse minimum.

4. Indicateur de la télécommande de contrôle à distance

Cet indicateur clignotera pendant le fonctionnement de la télécommande.

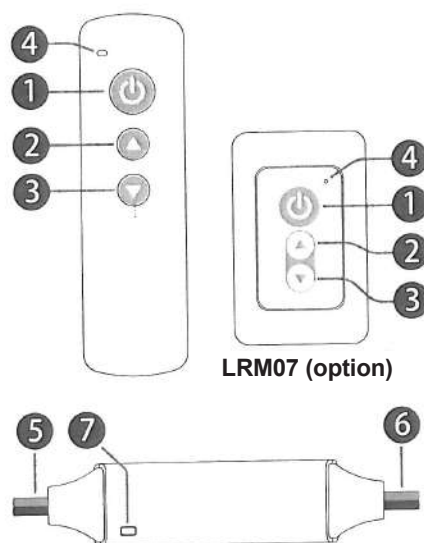

Installation

5. Alimenteur

L'unité de commande peut fonctionner sous tension de DC 5V à 24V. Le câble d'alimentation de couleur rouge doit être branché à l'alimentation de potentiel positif et le câble noir doit être branché à l'alimentation de potentiel négatif. Il faut s'assurer que la tension d'alimentation est égale à l'intensité LED et la puissance correspond à l'intensité en watt.

6. Sortie LED

L'unité de commande dessert les produits LED de tension constante. Le câble rouge doit être branché à la diode de potentiel positif et le câble noir doit être branché à la diode de potentiel négatif. Le câble rouge est branché à la source d'alimentation de potentiel positif à l'intérieur de l'unité de commande. L'unité de commande possède une fonction de protection contre une surcharge; si la télécommande a arrêté de fonctionner vérifiez qu'il n'y a pas de court-circuit ou de surcharge à la sortie.

7. Indicateur de l'état

Il s'agit d'un afficheur multicolore de l'état. Il affiche tous les états de fonctionnement de la télécommande. Il indique les différents événements de la façon suivante :

Bleu : fonctionnement normal.

Flash court simple de couleur blanche : réception d'un nouveau ordre.

Flash long simple de couleur jaune : atteinte d'une limite d'intensité lumineuse.

Flash rouge : protection contre une surcharge.

Flash jaune : protection contre une surchauffe activée.

8. Utilisation de la télécommande

Avant toute utilisation de la télécommande enlevez le film isolant de la pile. La télécommande est alimentée d'une pile CR2032 dont la durée de vie pour une utilisation normale est de 2 ans. Pour une réception optimale du signal la télécommande ne doit pas être placée dans une boîte métallique fermée.

9. Couplage d'une nouvelle télécommande

L'unité à distance et l'unité principale sont couplées par défaut. Cependant une unité principale peut être couplée avec 5 télécommandes et chaque télécommande peut être couplée avec une quelconque unité principale.

Effectuez les opérations suivantes pour coupler une nouvelle télécommande :

1. Mettez l'unité principale hors tension et remettez-la sous tension au bout de 5 secondes.

2. Appuyez en même temps le bouton d'activation/de désactivation et de réduction de l'intensité lumineuse sur la télécommande pendant 5 secondes suivant l'activation de l'unité principale. À la fin de ces opérations l'indicateur de la télécommande clignotera 3 fois en blanc, ce sera une confirmation que la nouvelle télécommande est acceptée. Le système reconnaît 5 dernières télécommandes couplées.

10. Télécommande pour le commutateur mural (en option)

Le dispositif de commande peut aussi fonctionner avec une télécommande LRM07 pour le commutateur mural fourni en option. Ce type de télécommande possède les mêmes fonctions et le même champs d'application que la télécommande manuelle par défaut. On peut la coller au mur dans un endroit dédié.

Fonctions avancées**11. Protection**

Le contrôleur de lumière LED possède une fonction de protection complète contre un court-circuit de sortie, contre une surcharge et une surchauffe. L'indicateur clignotera en rouge en cas de surcharge ou de court-circuit et en jaune en cas de surchauffe. Lorsque les paramètres de travail sont corrects la télécommande sort automatiquement du mode de protection.

Il faut s'assurer que l'intensité de LED est dans les limites nominales et qu'il n'y a pas de court-circuit et l'unité de commande se trouve dans un environnement assurant une bonne évacuation de la chaleur – cela permet d'éviter l'activation de la protection.

Spezifikation

| | |
|---|-----------------------------|
| Modèle | LR217 |
| Degré de l'intensité lumineuse | 7 niveaux |
| Degré PWM | 256 niveaux |
| Retour à l'intensité lumineuse minimum | Oui |
| Mémorisation de l'état ON/OFF | Oui |
| Protection contre une surcharge | Oui |
| Protection contre une surchauffe | Oui |
| Tension de travail | DC 5-24V |
| Fréquence de travail à distance | 433,92 MHz |
| Portée de la commande à distance | >15m en plein air |
| Courant nominal de sortie | 15 A |

Nordpeis AS

Gjellebekkstubben 11
3420 Lierskogen, Norway

Flexible LED rope light with a dimmer
and 1 remote control device

| | |
|--------------------|--------------------------|
| Model: | Cannes II LED set 1.25 m |
| Source of light: | Warm white LED |
| Power supply: | ~ 230 V 50-60 Hz |
| Power consumption: | 17 W |
| IP code: | IP44 |

SN:



Nordpeis AS, Gjellebekkstubben 11, N-3420 LIERSKOGEN, Norway
www.nordpeis.com